

Astrix
wee.no



Astrix 8

Modell: ETD150

Serie nr.: xxxxxxxxxx

Revisjonsnummer: 1.1

Wee.no --> art.nr.: 26412

LES OG FORSTÅ HELE BRUKERMANUALEN FØR MAN BRUKER BELTETRILLEBÅREN!

wee.no

Den elektrisk drevne beltetrillebåren Astrix 8 er designet for lasting og transportering av last, med hastighet, større fleksibilitet og manøvrering. Den kan imøtekomme alle typer last, og passer utmerket til bruksområder som konstruksjon, landskap og byplanlegging.

Før beltetrillebåren kan tas i bruk, er operatøren forpliktet til å lese nøye gjennom brukermanualen, og lære bruken og sikkerheten av beltetrillebåren. Dette er for å forsikre seg at beltetrillebåren brukes korrekt og ikke utøver fare for personer eller annen eiendom.

Korrekt bruk og periodisk kontroll er også viktige faktorer for effektivitet, ytelse og levetid for redskapet. Sikkerhetsforskrifter og anvisninger som blir beskrevet i denne manualen beskriver ikke alle situasjoner og forhold som kan forekomme i praktisk bruk. Sunn fornuft, grundighet og ansvar er faktorer som det antas at operatøren opererer etter, slik at veltenkte valg blir tatt i ulike situasjoner som kan oppstå. Denne manualen skal alltid være lett tilgjengelig til enhver tid. Dersom beltetrillebåren selges, skal denne manualen følge med på kjøpet, slik at ny eier kan lese og forstå bruken av beltetrillebåren.

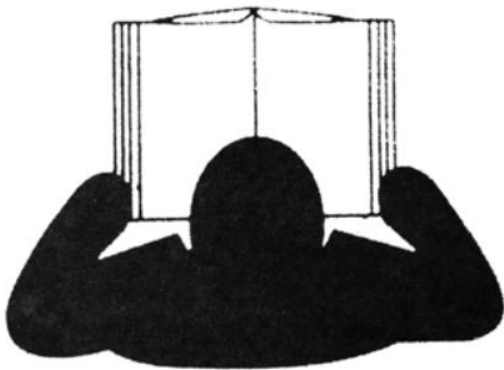

 **ADVARSEL:** Les brukermanualen nøye. Ikke bruk redskapet uten å ha lest og forstått brukermanualen.

 **FARE!** Dersom man opplever uregelmessigheter, problemer, eller annet som kan tyde på at beltetrillebåren er skadet, skal man stanse alt arbeid, og kontrollere redskapet. Reparer skadene som oppdages, før man fortsetter arbeidet. En beltetrillebår i dårlig mekanisk tilstand skal aldri benyttes!

 **Vær oppmerksom** på at man lader opp batteriet i 6 timer før førstegangsbruk. Når batteriet viser en spenning mellom **40-42V**, og laderen lyser grønt, er ladingen ferdig.

Innholdsfortegnelse

Kontaktpunkter	6
Sikkerhet	6
Advarsler	6
Tiltenkt bruk	6
Forutsigbar feilbruk	7
Restrisiko	7
Sikkerhetsforskrifter	8
Om beltetrillebåren	10
Oversiktsbilde av beltetrillebåren	10
Oversiktsbilde av spaker og brytere	11
Introduksjon	12
Struktur og mekanismer	12
Huskeliste	12
Sjekkliste før bruk	13
Montering	13
Bruerveiledning	13
Hvordan starte beltetrillebåren?	13
Hvordan kjøre fremover og bakover?	14
Hvordan bremse og stanse beltetrillebåren?	15
Hvordan svinger man med beltetrillebåren?	16
Hvordan tømme lasteplanet?	17
Batteriet	17
Vedlikehold	18
Ved aktivt bruk av beltetrillebåren	18
Transport	18

Lagring	19
Rengjøring	19
Skrapgods.....	19
Belter.....	20
Justering av stramheten til beltet	20
Bytte beltet	21
Vedlikehold av beltet.....	22
Tilleggsutstyr.....	23
Feilsøking.....	24
Teknisk informasjon.....	24
Dimensjoner.....	25
Garanti.....	26
Hva omfattes av garantien?	26
Hva omfattes ikke av garantien?	26
Hva gjør garantien ugyldig?	26
Samsvarserklæring	27
Monteringsveiledning.....	30
Steg 1: Finn frem verktøy.....	30
Steg 2: Pakk ut og få oversikt over delene.....	31
Steg 3: Montere håndtakene til rammen.....	32
Steg 4: Montere tverrstag med batterikasse til håndtakene	33
Steg 5: Koble til elektriske ledninger	34
Steg 6: Montere på vanger	35
Steg 7: Strips fast løse ledninger.....	36
Steg 8: Beltestramming.....	37
Steg 9: Ferdigstilling.....	39

Kontaktpunkter

Importør/forhandler for denne elektriske beltetrillebåren er:

Wee.no AS

Frakkagjerdveien 127

5563 Førresfjorden

E-post: post@wee.no





Telefon: 52 77 01 11

Sikkerhet

Advarsler

I denne manualen bruker vi farevarslinger i ulike nivåer for å skille mellom alvorlighetsgraden på tilfellene. Dette er gjort for å gjøre det enklere for deg som leser å navigere mellom hvor sannsynlig det er at en uønsket hendelse oppstår, og hvor kritisk resultatet blir dersom dette skulle skje.

Vi skiller mellom følgende nivåer:

	FARE!	Viser til en potensielt farlig situasjon som vil medføre fare livsfare for personell og skade på utstyr om den ikke tas hensyn til.
	FORSIKTIG!	Viser til en potensielt farlig situasjon som kan medføre fare for liv og helse, eller skade på utstyr, om den ikke tas hensyn til.
	OBS!	Viser til en mindre farlig situasjon som kan medføre lettere personskader, og eller skade på utstyr.
	Vær oppmerksom!	Viser til viktig informasjon

Tiltenkt bruk

Den elektriske beltetrillebåren skal ikke brukes til annet formål enn det den er beregnet for.

All annen bruk er farlig og kan føre til skader på personell og utstyr. Produsent og forhandler fraskriver seg alt ansvar for følgefeil som stammer fra annen bruk av maskinen enn det som er angitt her.

Astrix 8, elektrisk beltetrillebår er beregnet for følgende bruk:

- Frakt av last, både faststroppet og løst

- Kjøres med elmotor
- Er beregnet for frakt av last over korte avstander
- Er beregnet for emballert gods, eller stykkgoods med maksimal vekt på 150kg, så lenge dette ikke påvirker manøvreringsegenskapene til trillebåren.

 **ADVARSEL!** Ikke betjen beltetrillebår i terreng som kan føre til farlige situasjoner.

 **FARE!** Lasten må festes midtstilt i sideretningen, og lastens tyngdepunkt må være i midten.

 **OBS!** Det er ikke tillatt å modifisere beltetrillebåren. Slike endringer vil kunne avvike fra CE-merking, samsvarserklæring og maskinens fabrikkasjonsskilt.

Forutsigbar feilbruk

Med forutsigbar feilbruk menes alle feil som er utenfor tillatt bruksområde, men som kan tenkes å forekomme, til tross for advarsler. Forutsigbar feilbruk er ikke under noen omstendigheter tillatt. Denne feilbruken er identifisert som følgende:

- Kjøring av beltetrillebåren på offentlig vei
- Overskride beltetrillebårens totalvekt
- Skjev lasting av beltetrillebåren

Restrisiko

Med restrisiko menes de risikoene som ikke kunne elimineres helt under konstruksjonen av beltetrillebåren, og hvor brukeren/eieren selv må ta forholdsregler for å unngå disse.

Identifisert restrisiko er følgende:

- Manglende oversikt over personer i området ved høy lasting med dårlig sikt
- Klemskade fra last som faller av beltetrillebåren
- Velting ved høy lasting på beltetrillebåren

Sikkerhetsforskrifter

1. Ikke last beltetrillebåren med korrosive eller etsende væsker/objekter o.l.
2. Ikke overskrid lastekapasiteten (maks 150 kg).
3. Beltetrillebåren skal ikke brukes til andre formål enn det den er designet til.
4. Den skal ikke brukes uten nødvendig trening. Bli kjent med beltetrillebåren og dens funksjoner før bruk. Det er krav at arbeidsgiver gir opplæring av beltetrillebåren til arbeidstakere som skal betjene beltetrillebåren, samt holde oversikt over opplæringsplan.
5. Det kreves at operatøren er fysisk sterk, for å motvirke eventuelle ubalanser som kan oppstå ved bruk av beltetrillebåren (ved fullastet kasse/lasteplan).
6. Beltetrillebåren skal ikke brukes til transport av personer.
7. Dersom en nødssituasjon oppstår, skal man aktivere bremsen og slippe spakene.
8. Ved bruk av beltetrillebåren, skal operatøren stå midt mellom venstre og høyre håndtak, og holde avstand fra hjulene, for å unngå skader ved mulig overkjøring av fot.
9. Operatøren skal ikke være påvirket av noen form for rus, medisiner og/eller utmattelse/søvnighet ved bruk av beltetrillebåren.
10. Før lastning, må beltetrillebåren plasseres på et flatt underlag. Ikke overlast (maks 150kg). Ved lastning av større objekter (gjerne større enn volumet av lasteplanet) må dette stropes fast.
11. Pass på at ingen kroppsdeler berører overflaten eller mellomrommet mellom hjulene, beltet og beltetrillebårens chassis når beltetrillebåren er i bruk.
12. Operatøren skal være utstyrt med verneutstyr.
13. Operatøren må ikke bruke løstsittende klær som lett kan hekte seg fast i beltetrillebåren.
14. Pass på at ingen personer er foran eller ved siden av beltetrillebåren ved avlesning av lasteplanet. Pass også på gjenstander rundt beltetrillebåren som kan være en lett kollisjonsfare.
15. Beltetrillebåren må aldri forlates med strømmen til den elektriske motoren stående på.

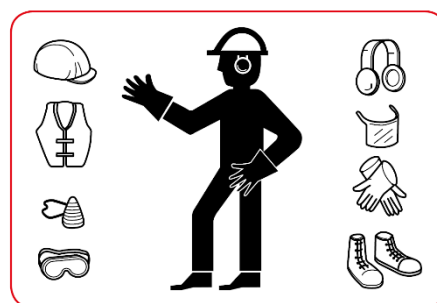

16. Hold arbeidsområdet fritt for personer og hindringer.
17. Beltetrillebåren skal ikke brukes (hverken kjøres eller lastes/losses) på sørpete/gjørmete vei. Dette er for å unngå myr, velt og fastkjøring. Beltetrillebåren bør heller ikke brukes på glatt vei pga. faren for å miste kontrollen.
18. Beltetrillebåren skal ikke brukes i nærheten av åpen ild. Dette er for å unngå brannfarlig situasjon. Dersom brann oppstår i beltetrillebåren, skal pulverbrannslukningsapparat (ABC) brukes.
19. Oppbevar beltetrillebåren borte fra varmekilder og åpen ild.
20. Beltetrillebåren skal ikke brukes eller lagres i miljøer hvor den fort kan ruste, bli støvete eller bli skadet på noen måte. Unngå regn og vann. Vann kan trenge inn i det elektriske systemet dersom beltetrillebåren står ute i regnvær i over lengre tid. Oppbevar derfor beltetrillebåren i tørre og trygge omgivelser. Opplading av batteriet skal kun gjøres i tørre omgivelser.
21. Operatøren har selv ansvar for at beltetrillebåren blir brukt til formålet den er designet til, og må se til at sikkerheten blir ivaretatt, slik at skader og uhell unngås.
22. Eier av beltetrillebåren må forsikre seg om at alle som skal bruke beltetrillebåren leser og forstår innholdet i manualen.
23. Kjør aldri beltetrillebåren helt tom for strøm. Lad opp batteriet når beltetrillebåren virker svak, eller når spenningsindikatoren viser under 35V.
24. Batteriet må oppbevares i romtemperatur.
25. Det må ikke foretas noen modifikasjoner som endrer beltetrillebåren iht. CE-sertifiseringen.
26. Dersom det blir behov for å bytte reservedeler, skal man alltid benytte originale reservedeler. Dersom det benyttes uoriginale reservedeler, blir garantien ugyldig.

Om beltetrillebåren

Oversiktsbilde av beltetrillebåren



Nr.	Beskrivelse
1	Høyre håndtak med bremsebryter, retningsbryter og hastighetsregulator
2	Batterikasse
3	Venstre håndtak
4	Lasteplan
5	Avtagbare vanger
6	Belte
7	Ledeshjul og stramme-mekanisme for belteet
8	350W gir-motor
9	Bakhjul

Oversiktsbilde av spaker og brytere

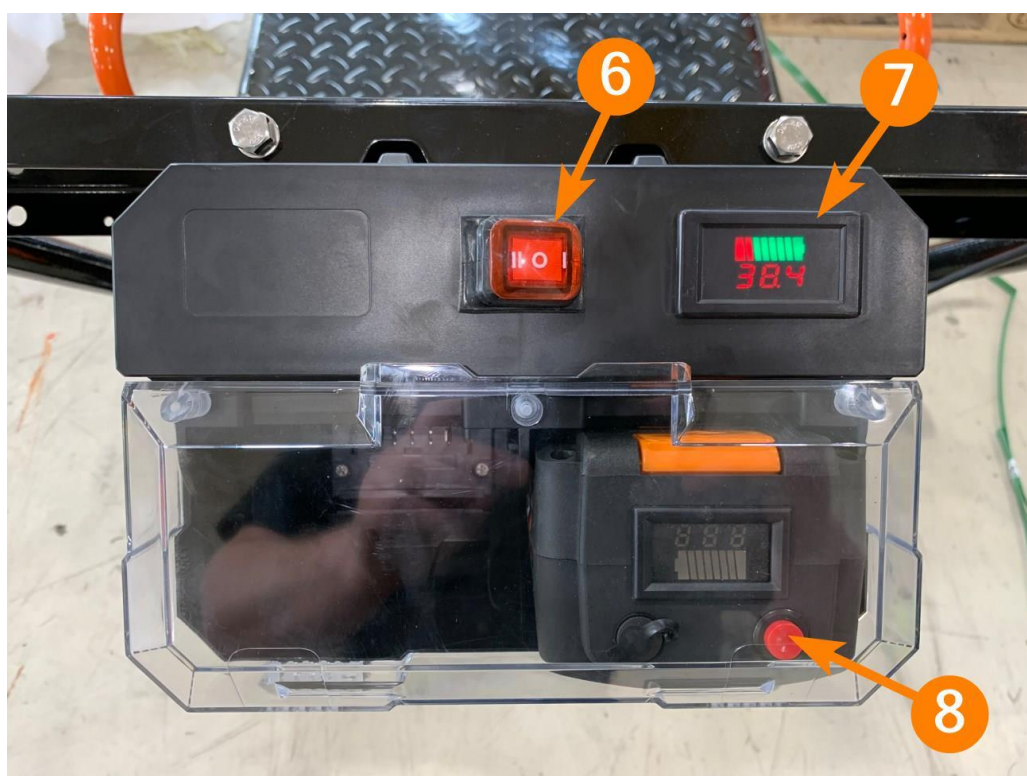
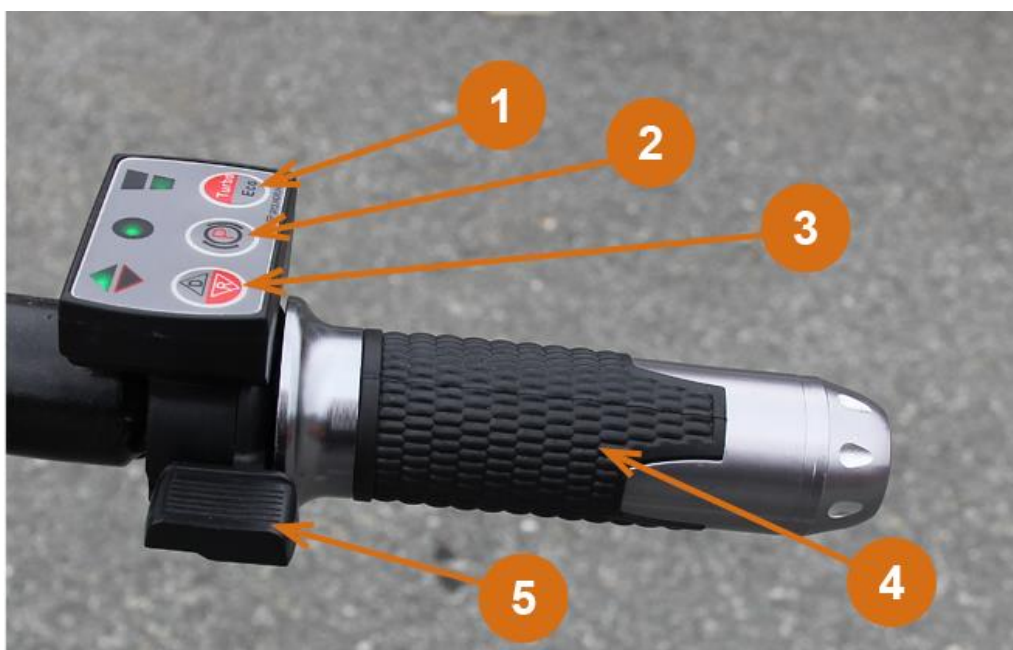

Nr.	Beskrivelse	Nr.	Beskrivelse
1	Hastighetsbryter – lav eller høy hastighet	5	Gasshendel/hastighetsregulator
2	Parkeringsbrems	6	Batterivelger – velger mellom batteri 1 og 2
3	Retningsbryter - framover eller bakover	7	Voltmeter – viser spenning til angitt batteri
4	Gummiert håndtak	8	Knapp for å vise voltmeter direkte på batteri

Introduksjon

Den elektriske beltetrillebåren Astrix 8 er en allsidig beltetrillebår for frakting av last, slik som vedsekker og plank, og kan lastes med større gjenstander som større steiner og byggemateriale. Den er enkel å bruke, har god svingradius, elektrisk drevet motor med hastighetsregulering, trygg og trofast ytelse og BAS&EBS brems. Alle disse funksjonene er med på å redusere arbeidsskader, øker effektiviteten og fører til en trygg betjening av beltetrillebåren.

Struktur og mekanismer

Beltetrillebåren Astrix 8 blir drevet av en kraftig 350W elektrisk gir-motor, med god trekkraft, som blir forsynt med strøm fra et kraftig 40V/6.0Ah batteri. Den er utstyrt med topp teknologi som forhindrer; overlading, tømming av batteriets kapasitet, overbelastning/overspenning, kortslutning og ubalansert opplading. Alle disse fordelene sørger for at batteriets levetid forlenges. Motoren og konstruksjonen kan maksimalt frakte med seg last på 150 kg. Det er dog anbefalt en maksimal last på 100 kg på grunn av at man selv skal klare å holde beltetrillebåren stabilisert dersom noe uforutsett skulle skje. Beltetrillebåren er utstyrt med en hastighetsregulator på høyre håndtak, samt en bryter for veksling mellom BAS&EBS brems, og en bryter for å veksle mellom fremdrift og revers. Beltetrillebåren er også utstyrt med et belte for drift, og to bakhjul for stødigere stabilitet. De to bakhjulene fører også til mindre arbeidsbelastning, da man slipper å holde beltetrillebåren over bakkenivå, slik som man til vanlig måtte gjort med en tradisjonell trillebår. Hele rammen til trillebåren er varmgalvanisert, og deretter pulverlakkert, noe som gjør at den er godt beskyttet mot rust.

Huskeliste

1. Les og forstå brukermanualen, før man begynner å bruke beltetrillebåren.
2. Sjekk alle muttere, bolter, og hjulbolter/muttere daglig.
3. Tren deg opp til å være veldig ømfintlig med kontrollene ved arbeid i bratte stigninger, eller ved glatte overflater, og spesielt dersom det er personer i nærheten av operasjonen.



ADVARSEL! Husk å koble fra batteriet, dersom man skal gjennomføre et vedlikeholdsarbeid, reparasjon, eller bytte av reservedeler.

Sjekkliste før bruk

1. Dersom man oppdager at beltetrillebåren er blitt skadet under transport, i den grad at den ikke kan brukes, skal man kontakte forhandler. Riper og skader på lakk kan derimot forekomme under transport.
2. Lad opp batteriet til maksimal kapasitet, før man tar beltetrillebåren i bruk. **Batteriet må lades i 6 timer før førstegangsbruk / helt til laderen indikerer på fulladet batteri (lyser grønt).**
3. Gjennomfør en full inspisering av beltetrillebåren før den tas i bruk for første gang. Pass på at alle bolter og tilkoblinger er tilstrekkelig strammet, at konstruksjonen er slik den skal være, og at batteriet er fullopladet.
4. **Kontroller dekktrykket på bakhjulene.** Dekkene kan maksimalt ha 3,4bar dekktrykk.
5. Kontroller at alle elektriske ledninger er tilstrekkelig koblet til batterikassen (en ledning fra håndtaket, og to ledninger fra motoren)

Montering

Monteringsanvisning finnes på s. 27. Skann QR koden for å se monteringsvideoen, eventuelt finner man monteringsvideoen på: www.montering26412.wee.no



Brukerveiledning

Hvordan starte beltetrillebåren?

For å starte beltetrillebåren, må man først å fremst ha **et oppladet batteri (40-42V)** plassert i batterikassen. Deretter kan man starte den elektriske beltetrillebåren ved å trykke på Av/På knappen som ligger på batterikassen.

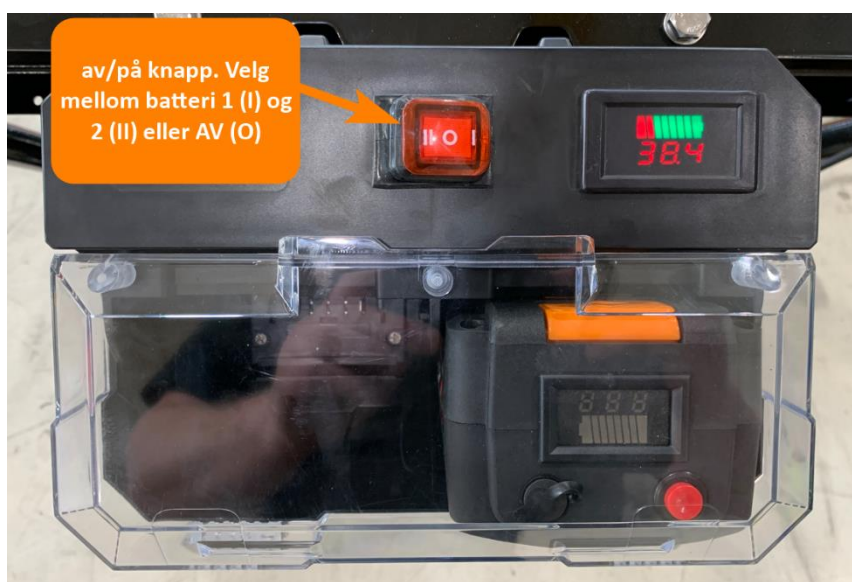

Hvordan kjøre fremover og bakover?

For å få beltetrillebåren til å kjøre fremover eller bakover trykker man på retningsbryteren. Når man har valgt retning bruker man gasshendelen, som er en liten tommelspak på siden av håndtaket, til å bestemme hvor mye gass man skal gi. Beltetrillebåren er også utstyrt med 2 hastighetstrinn; Eco og Turbo. I «Eco» modus vil maks hastighet være begrenset til 2-3 km/t. Ved «Turbo» modus vil man oppnå maksimal hastighet på 3,5-4 km/t.

 **Vær oppmerksom** på at dersom diodelyset over parkeringsbrems knappen lyser rødt, vil ikke beltetrillebåren kjøre hverken fremover eller bakover, ettersom det elektroniske bremsen er aktivert, og dermed forhindrer beltetrillebåren i å bevege seg.



ADVARSEL! Vær oppmerksom på at når batteriet er tomt for strøm, vil ikke den elektriske motoren gi driftshjelp lengre. Da vil beltetrillebåren bli som en ordinær trillebår. Dette er viktig å huske på dersom man skal frakte tunge lass opp en bakke/stigning. Man må være fysisk sterk og forberedt på at man må bære lasten selv dersom batteriet går tomt for strøm. Forhåndsregler man kan ta er å følge med på batterikapasiteten i displayet på batteriet (er det nære 32-35V må man lade batteriet). Det er også lurt å lade batteriet etter hver arbeidsøkt, slik at batteriet er fullt oppladet til neste arbeidsøkt.



Hvordan bremse og stanse beltetrillebåren?

For å senke farten til beltetrillebåren, slipper man gasspaken slik at denne returnerer til sin normale posisjon. Når man slipper gasspaken, vil BAS bremsen begynne å senke hastigheten. BAS bremsen er en brems som bremser forsiktig ned beltetrillebåren, når gassen ikke trykkes ned. Med en gang man trykker inn gassen, vil BAS bremsen automatisk deaktiveres. Når man da skal ned en bratt bakke vil BAS bremsen hjelpe til med å forsiktig bremse beltetrillebåren, slik at man kontrollert og rolig kan gå ned bakken med tung last (forutsett at man ikke bruker gasspaken ned bakken).

EBS bremsen fungerer mer som en elektronisk parkeringsbrems. Dette er en kraftig elektronisk brems som låser hjulet. Dersom man føler at man ikke har kontroll, når man kjører ned en bratt bakke med tung last, kan man aktivere denne bremsen. BAS bremser skal derimot være tilstrekkelig god nok til å føre beltetrillebåren kontrollert ned en bratt bakke. BAS bremse vil si at vi bremser med motoren, og på den måten genererer man også strøm til batteriet. Når man da går ned en bratt bakke, og bremser med BAS bremsen, vil man lade batteriet på samme tid. EBS bremsen forbruker strøm.



i Vær oppmerksom på at strømmen til beltetrillebåren må være På, for at bremsene skal kunne aktiveres. Det er også viktig å legge merke til at EBS bremsen/parkeringsbremsen må være «Av», når man skal bruke beltetrillebåren vanlig (kjøre fremover/bakover), ellers vil hjulet være låst.

Grønt lys over parkeringsbrems knapp = BAS bremse

Rødt lys over parkeringsbrems knapp = EBS bremse



ADVARSEL! Vær oppmerksom på at

EBS bremsen forbruker strøm. Dersom batteriet går tomt for strøm, vil EBS bremsen deaktiveres, og beltetrillebåren er da ikke lengre bremset/låst. Pass derfor alltid på batterikapasiteten (at det er nok strøm på batteriet, display på batteriet viser kapasiteten), eventuelt plasser beltetrillebåren slik

at den ikke kan utøve fare for liv, helse eller eiendom dersom beltetrillebåren skal stå med bremsene på. Blir beltetrillebåren plassert i en bakke med EBS bremsen aktivert, og batteriet går tomt for strøm, vil beltetrillebåren akselerere nedover bakken. Dermed er det viktig å følge med på batterikapasiteten.

Hvordan svinger man med beltetrillebåren?

For å svinge med beltetrillebåren bruker man håndtakene. Dersom man vrir håndtakene mot venstre, vil beltetrillebåren svinge mot høyre, og dersom man vrir håndtakene mot høyre, vil beltetrillebåren svinge mot venstre. De bakre hjulene er roterbare, som vil si at de fungerer i alle retninger. På den måten slipper man å holde beltetrillebårens bakdel over bakkenivå som ved tradisjonelle beltetrillebårer. La beltetrillebåren hvile på underlaget og kjør fremover/bakover, samt sving med beltetrillebåren uten anstrengelser eller fare for at den skal velte. Ved tradisjonelle beltetrillebårer må man holde beltetrillebåren over bakkenivå når man kjører fremover/bakover, og når man skal svinge. Dette er en fysisk anstrengelse for operatøren, samt at det er større sjanse for at beltetrillebåren velter, ettersom den kun stabiliseres av ett hjul. Med Astrix beltetrillebåren slipper man den fysiske anstrengelsen, samt unngår faren for velt, da den alltid er stabilisert av de to bakhjulene.



Stigninger



Figuren ovenfor viser maksimale verdier for stigninger som beltetrillebåren vil egne seg best til å brukes i. Dersom man overskrider disse verdiene, er det fare for at beltetrillebåren kan velte. Det er viktig at underlaget er hardt og stabilt, og dette gjelder spesielt i stigninger. Stigningsgraden er blant annet avhengig av vekt på last, underlagstype og batterikapasitet. Beltetrillebåren klarer å frakte 150 kg ved jevnt, flatt underlag. Deretter minsker lastekapasiteten etter hvert som stigningen økes.

Hvordan tømme lasteplanet?

Det meste som vil bli fraktet på Astrix 8 vil være av fast form, slik som vedsekker, esker, bygningsmateriell etc., ettersom det er et lasteplan og ikke en lastekasse. Tømming av lasteplanet anbefales derfor å gjøres manuelt ved å fjerne materialet som ligger på lasteplanet. Dersom det derimot er behov for å tømme lasteplanet i form av tipping, setter man først på parkeringsbremsen, og deretter vipper opp trillebåren, som man tradisjonelt ville gjort med en vanlig trillebår. Dersom man derimot har påmontert ekstraustyret «tippramme med lastekasse», kan man ha løsmasser i lastekassen, og tømmer da lastekassen ved å bruke tipprammen. Man trenger ikke da å løfte opp trillebåren, da lastekassen er hengslet til tipprammen.



Batteriet

Batteriet er utstyrt med en batteriindikator som viser hvor mye kapasitet man har igjen på batteriet. Tabellen nedenfor viser batterikapasiteten til de ulike spenningsverdiene. Trykk på den røde knappen for å sjekke batteriets kapasitet når det ikke er tilkoblet beltetrillebåren. **La aldri batteriet bli helt utladet. Dette vil skade**



batteriets celler. Det er derfor lurest å lade opp batteriet så snart man opplever at beltetrillebåren blir svak, mindre effekt ved belastning, samt når spenningsindikatoren viser under 35V.

Et fulladet batteri har 2 røde streker og 6 grønne streker. De grønne strekene forsvinner etter hvert som beltetrillebåren brukes.

Når batteriet er til opplading vil man høre en vifte som kjøres, samt at laderen lyser rødt. Laderen skal lage denne lyden under opplading. Når batteriet er ferdig ladet vil viften stanses og laderen vil lyse grønt.



Batteriindikatoren viser en spenning på	Tilstand
40 - 42V	100% batterikapasitet
35V	50-70% batterikapasitet
<32V	10-20% batterikapasitet (Batteriet må opplades)

Lufttemperatur å ta hensyn til angående bruk, lading og oppbevaring av batteriet.

Ved lading og oppbevaring	Ved bruk
0 ~ 45°C	-20°C ~ +60°C

Vedlikehold

For å forsikre seg en langsiktig fornøyelse med beltetrillebåren, må den gis korrekt vedlikehold. Regelmessig inspisering, kontrollering og vedlikehold av beltetrillebåren vil forhindre tidlig slitasje, og forsikrer at alle funksjoner fungerer slik de skal, og at alle komponenter er tilstrekkelig festet.

Ved aktivt bruk av beltetrillebåren, skal man kontrollere følgende:

- Visuell kontroll. Sjekk etter feil, mangler, sprekker eller deformasjoner. Dersom det oppdages slakk, deformasjoner og/eller manglede deler, skal de oppdagede feilene og manglene utbedres umiddelbart, før man bruker beltetrillebåren videre.
- Sjekk boltenes tilstand, og kontroller at boltene er tilstrekkelig strammet.
- Sjekk tilstanden til dekkene. Kontroller slitasjen, samt dekktrykket til bakhjulene.
- Sjekk tilstanden til beltet. Kontroller slitasje og eventuelt skader.

Utstyret skal rengjøres etter hvert bruk. På den måten fjerner man ulike stoffer som kan tære på lakk, og forhindrer at redskapet korroderer raskere.

 **ADVARSEL!** All rengjøring, vedlikehold, reparasjon og bytting av reservedeler skal kun gjennomføres med batteriet fjernet fra batterikassen. Dette er for å forhindre faren for at beltetrillebåren skal startes ved et uhell under arbeidet.

Transport

Dersom beltetrillebåren skal transporteres i en bil, på en tilhenger o.l., må den stropes godt fast, lastekassen være tømt, og man må forsikre seg om at strømmen er avslått.

Lagring

Beltetrillebåren må lagres i et tørt og ventilert område, uten fare for fukt, regn og/eller varmekilder. Dersom beltetrillebåren skal lagres i over en lengre periode, må beltetrillebåren rengjøres for alt smuss, gjørme, skitt og andre partikler. Reparer lakkskader som har oppstått, og smør et tynt lag med rusthemmende olje på steder hvor fukt kan trenge inn i metallet. Sjekk også om beltetrillebåren trenger reservedeler, og bytt eventuelt skadde/slitte deler.

Batteriet skal kun oppbevares i romtemperatur. Dette minsker faren for at batteriet kan «fryse» og bli totalskadd. Batteriet skal være fullt oppladet før man setter beltetrillebåren til lagring. Dersom lagringsperioden overstiger 1 måned, skal man lade opp batteriet en gang pr. måned. Batteriet trenger ikke være tilkoblet i batterikassen på beltetrillebåren når den skal lades. Koble laderen til batteriet, og sett laderen i strømuttaket.

Rengjøring

Det er viktig å holde beltetrillebåren ren for all jord, fett, olje, skitt og annet brannfarlig materiale. Rengjøring av beltetrillebåren kan gjøres ved bruken av en hageslange, og gjerne med en mild såpe (eks. bilshampoo). Ikke spyl unødige mye på batterikasse eller i nærheten av elektroniske tilkoblinger. Pass på at det ikke benyttes høytrykkspyler, da vann under høyt trykk kan trenge inn i trange områder, og deriblant ødelegge elektronikken. Det skal heller ikke benyttes kraftige rengjøringsmidler eller skuremidler. Dette kan skade beltetrillebårens metalloverflate, samt elektroniske komponenter. Elektriske komponenter skal aldri rengjøres med vann.

Skrapgods

Etter endt levetid til beltetrillebåren, må man resirkulere delene. Skru beltetrillebåren fra hverandre og sorter ut avfallet. Del avfallet inn i tre grupper: metall, gummi og elektrisk avfall. Plasser alle metalleder i metall-kategorien, alle elektriske komponenter i elektrisk avfall, og gummideler slik som gummihjul og belte i gummi-kategorien. Lever avfallet inn til lokal miljøstasjon for gjenvinning.





Beskytt miljøet! IKKE kast avfall i naturen. Alt avfall skal leveres inn til lokal miljøstasjon for korrekt resirkulering, gjenvinning og eventuelt destruksjon.

Belter

Justering av stramheten til beltet

Stramheten til beltet er viktig å sjekke og justere med jevne mellomrom (hver 50. arbeidstime). Justering av beltet gjøres med justeringsbolten som er på hver sin side av beltet. Kontroller at ledehjulet ligger godt an mot beltet. Dersom ledehjulet ikke ligger an mot beltet (mellomrom mellom ledehjul og beltet), er det større sjans for at ledehjulet kan spore av fra beltet. Man må også se til at man ikke strammer til for mye. Juster beltet ved å først løsne litt på mutteren (#3). Deretter løsner man på mutteren (#2), og skrur bolten (#1) innover for å stramme beltet. Husk å gjennomføre samme justering på begge sider av beltet, for å unngå at ledehjulet sitter skjevt. Når man er ferdig med justeringen av beltet, låser man bolten i angitt posisjon, ved å skru mutteren (#2) helt inn til rammen. Stram mutteren godt mot rammen. Mutteren (#3) strammes også til. Kontroller igjen om man har oppnådd korrekt stramhet til beltet

 **ADVARSEL!** Pass på at man ikke strammer beltet for mye. Dette fører til økt strømforbruk.

 **Vær oppmerksom** på at dersom justeringsbolten (#2) ikke kan justeres mer (har ikke flere gjenger å skrues inn) må man bytte beltet når dette blir for slakk.

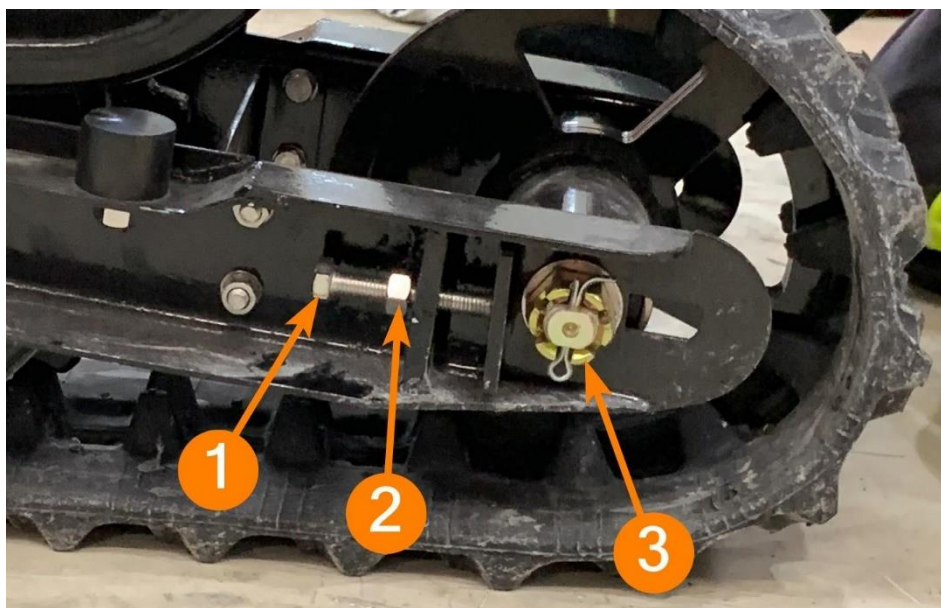

Bytte beltet

Kontroller tilstanden til beltet regelmessig. Dersom man oppdager skader slik som sprekker, frynser, eller brudd skal beltet byttes raskest mulig.

1. Løsne bolt (#1), slik at man slakker på beltestrammingen.
2. Løsne drivhjulet, ved å løsne på mutteren (#2). Samtidig som drivhjulet løsnes, vil også belteunderstellet løsnes.
3. Ta av det gamle beltet, og monter på nytt belte.
4. Sett tilbake drivhjulet, og stram til mutteren (#2).
5. Skru deretter inn bolt (#1) slik at man oppnår korrekt stramhet på det nye beltet.

 **ADVARSEL!** Utfør ekstrem varsomhet ved demontering og montering av beltet. Ikke hekt/klem fingre fast mellom beltet og hjulene.

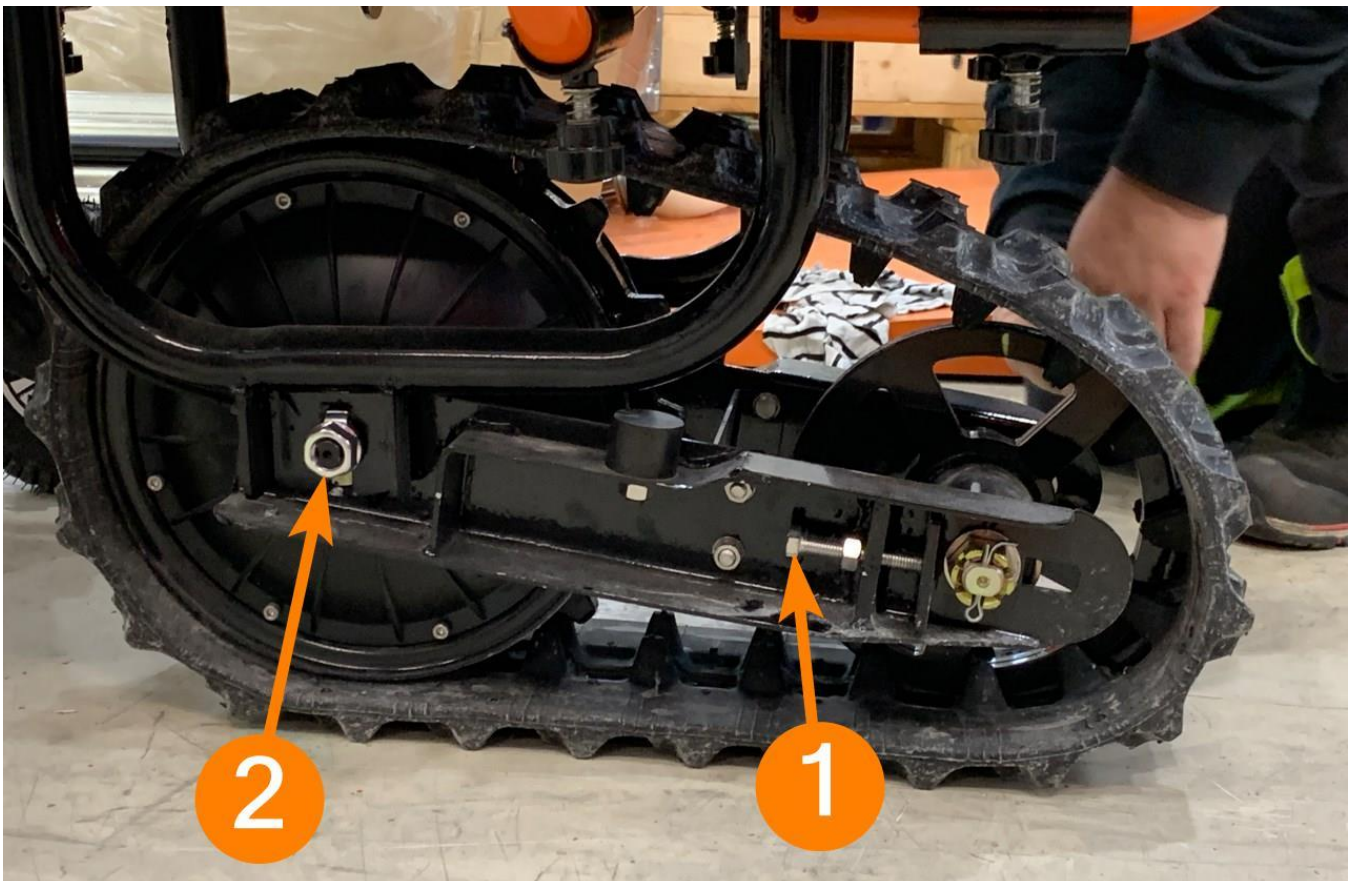

Vedlikehold av beltet

Gummibeltet kan brukes selv om de er slitt. Man må derimot kontrollere at dersom gummibeltet er for slitt, er det fare for at beltet lettere kan gli, og dermed bruker man mer motorkraft for å komme seg fremover, grunnet mindre friksjon mellom beltet og underlaget.

Dersom belteskoen er 5 mm tykk, eller mindre, skal man bytte ut beltet.

Dersom metallkjernen i beltet er eksponert, grunnet slitasje, skal man bytte beltet. Om en av metallkjernene har fått en sprekk, må beltet skiftes umiddelbart. Dersom beltet ikke skiftes, og brukes til mer arbeid, kan beltet plutselig ryke, noe som kan føre til alvorlige ulykker.

Dersom en sprekk er 30 mm eller lengre, og 8 mm eller dypere, må gummi til beltet repareres umiddelbart. Dersom metallkjernen er eksponert, selv om sprekken er mindre enn målene gitt ovenfor, må det repareres/byttes umiddelbart. Dette må gjøres da vann kan komme inn i sprekken, og korrodere metallkjernen og dermed ødelegge beltet.

Reparasjon er nødvendig dersom sprekken er 30mm eller lengre

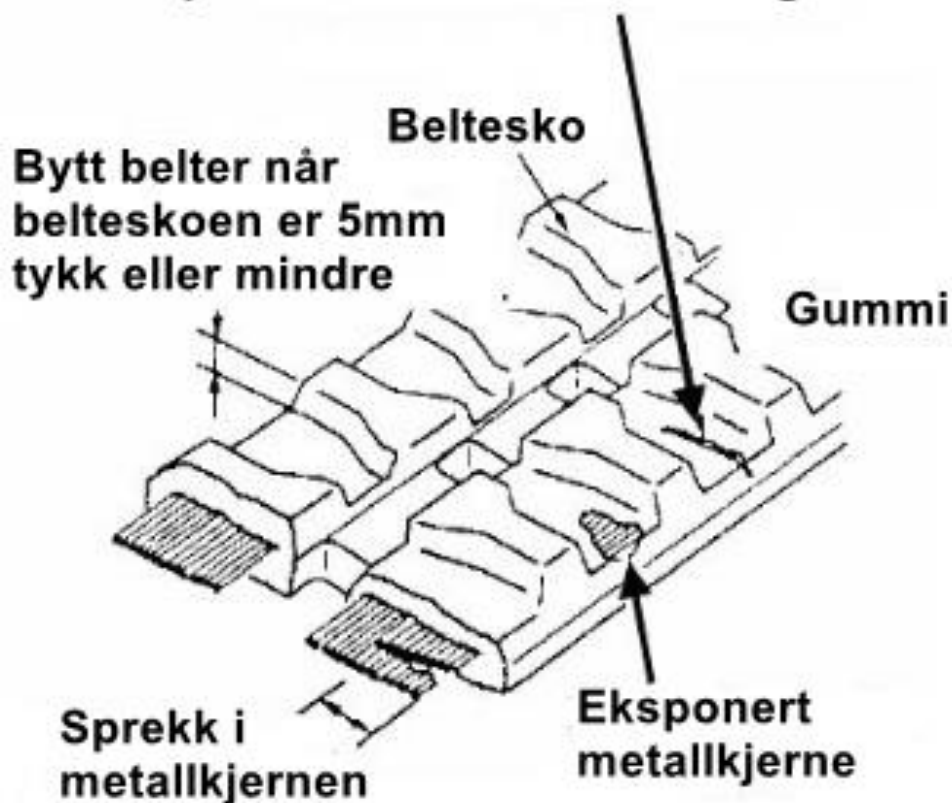

Tilleggsutstyr

Det er også muligheter for å koble til tilleggsutstyr på beltetrillebåren

Lastekasse med tippramme art.nr. 26463

Tipprammen festes til lasteplanet på beltetrillebåren. Lastekassen er deretter montert til tipprammen. Dette muliggjør at beltetrillebåren også kan frakte løsmasser, slik som jord, grus etc. Tipprammen gjør det mulig å tippe kassen, slik at løsmasser enkelt kan tømmes fra lastekassen.

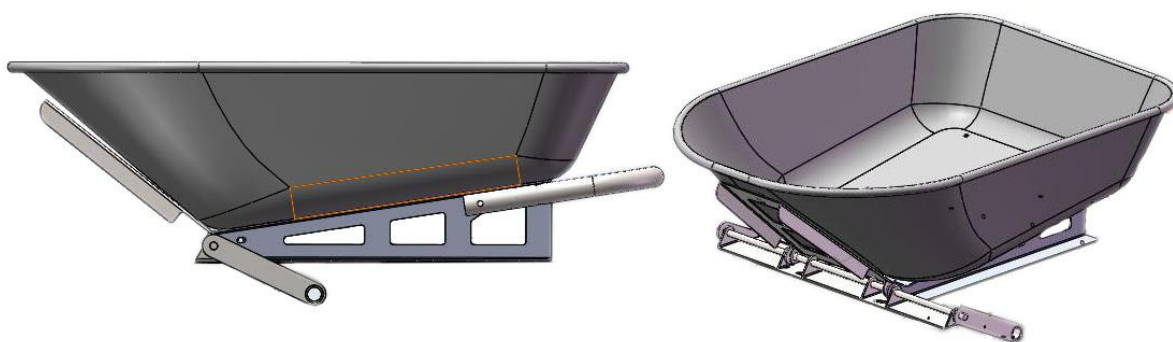

Ski art.nr. 26723

Ypperlig tilbehør når maskinen brukes på snø, is og annet lignende underlag.



Feilsøking

Problem	Årsak	Løsning
Funksjoner fungerer ikke	Lavt batterinivå	Lad opp batteriet
	Motoren sitter fast	Sjekk motoren
	Strømbryter er skadet	Sjekk bryteren
	Ødelagte eller løse ledninger	Sjekk ledningene
Batteriet vil ikke opplades	Løs ledning	Sjekk tilkoblingen til ledningen

Teknisk informasjon

Modell		ETD150 / Astrix 8
Motor		350W gir-motor
Batteri	Modell	YH406
	Spenning / Kapasitet	40VDC / 6Ah
	Antall	1 stk. batteri
	Arbeidstid	5-8 timer
	Type	Litium-ion batteri
	Ytelse	240Wh
Lader	Ytelsesstandard	T/TCDZ0001-2016
	Inn / Ut	110~240VAC / 42VDC
	Frekvens	50~60Hz
	Effekt	66W
	Ladetid	3 timer
Drift		Drift på beltet
Lastekapasitet		150 kg
Bremses		BAS & EBS
Fart framover		0-4 km/t
Fart bakover		0-2 km/t
Belte	Dimensjon	Slangeløst
Bakhjul	Type	Roterbare bakhjul
	Dimensjon	2.50-4
Ramme overflatebehandling		Varmgalvanisert og pulverlakkert
Avlesning		Manuelt
Vekt		65 kg
Stigning		20°
Dimensjon (LxBxH)		1460 x 730 x 880 mm
Parkeringsbrems		Elektrisk

Dimensjoner

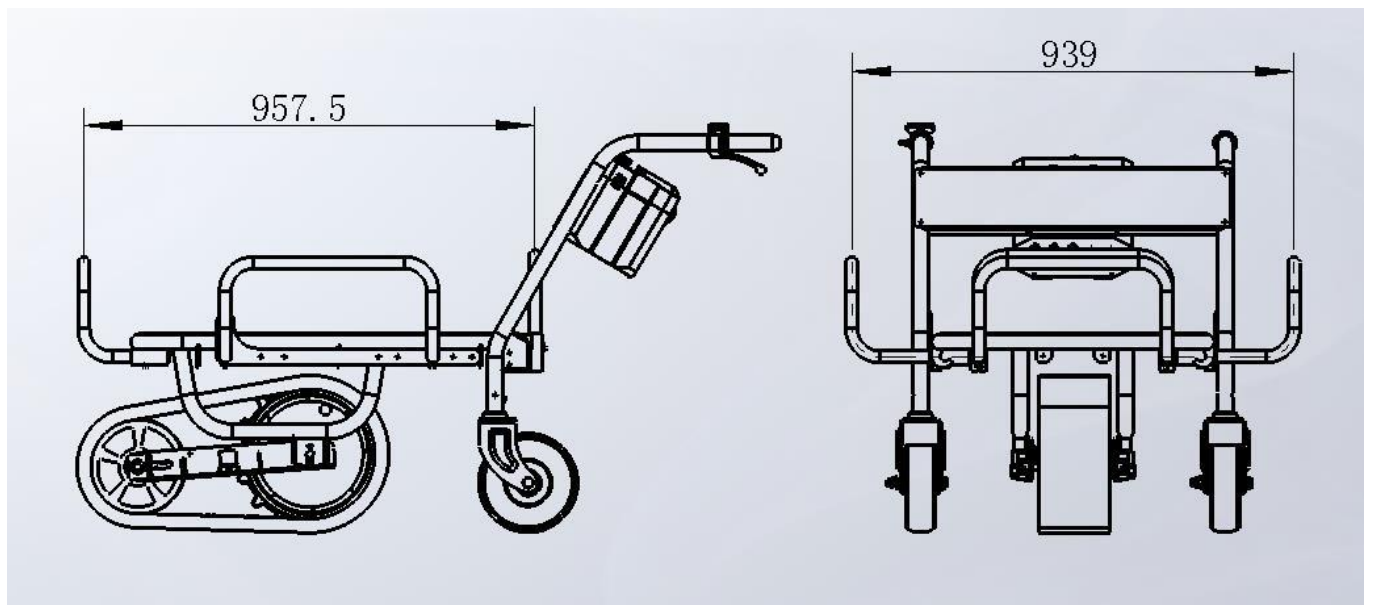
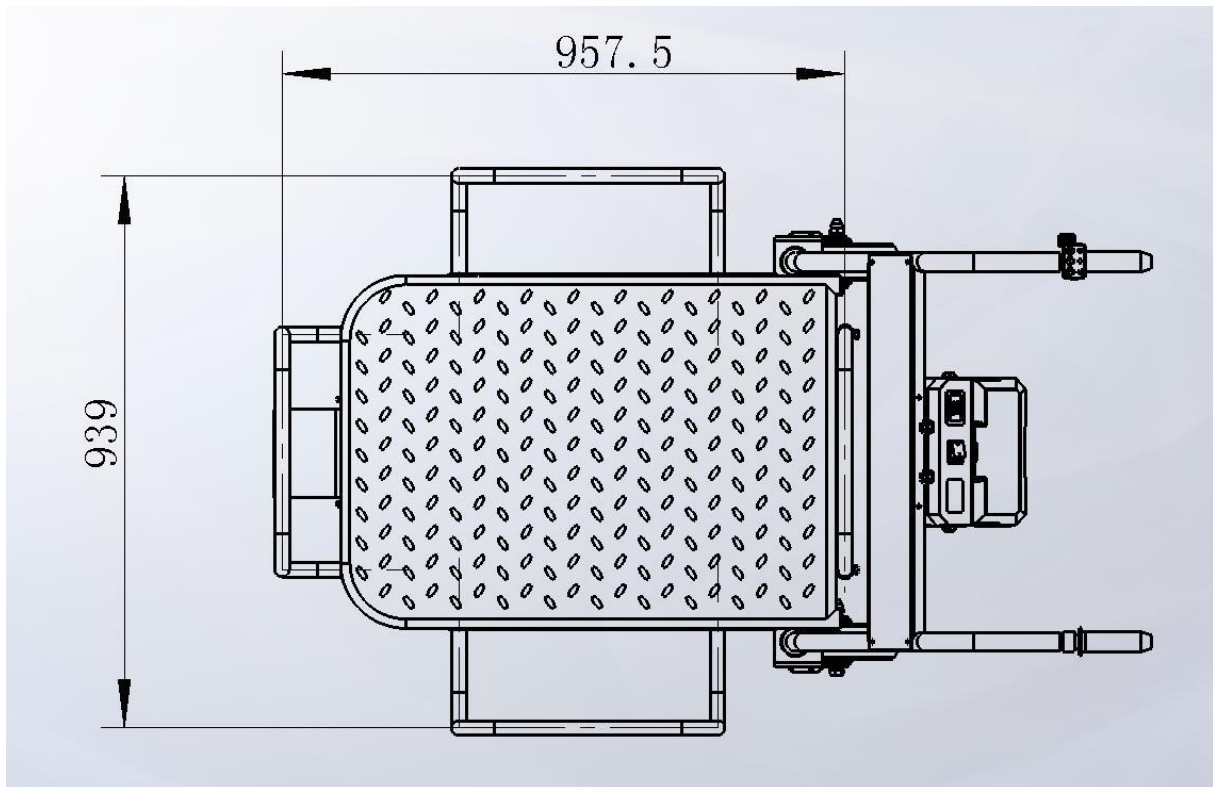

Garanti

Hva omfattes av garantien?

- 1) Garantien omfatter utbedring av brudd, feil eller skade på produktet eller komponenter som inngår i produktet. Garantien omfatter mangler som skyldes materialbrudd, feil under bearbeiding i produksjon, og montering.
- 2) Garantien omfatter funksjonssvikt, som innebærer at produktet ikke fungerer som beskrevet i bruksanvisningen.
- 3) Garantien omfatter nye deler fritt levert på ordinær fraktbetingelser til Wee.no.

Hva omfattes ikke av garantien?

- 1) Garantien dekker ikke økonomiske tap som følge av driftsavbrudd.
- 2) Garantien dekker ikke følgeskader av feil.
- 3) Garantien dekker ikke transport av produktet mellom kunde og forhandler ved en reparasjon. Garantien dekker ikke reise, kost eller bo-utgifter for service-person. Kunden transporterer produktet til Wee.no. Alternativt kan kunden få utført garantiarbeidet der produktet er plassert mot at kunden selv dekker reise, kost og bo-utgifter for service-person.
- 4) Garantien omfatter ikke normal slitasje eller vanlige slidedeler (dekk, belte o.l.).
- 5) Svikt eller skade grunnet en force majeure* eller menneskelig atferd.
- 6) Ønsker kunden reservedelene sendt raskere enn ordinær frakt, betaler kunden merkostnaden for dette.

Hva gjør garantien ugyldig?

- 1) Garantien blir ugyldig dersom det oppstår feil eller skader på produktet som skyldes feil bruk, og/eller at man unnlater å følge instruksjonene i bruksanvisningen.
- 2) Garantien blir ugyldig dersom produktet er brukt til andre bruksområder/bruksformål enn de som er beskrevet i bruksanvisningen.
- 3) Garantien blir ugyldig dersom det er brukt uoriginale reservedeler eller dersom foreskrevet vedlikehold av produktet ikke er fulgt. Kunden vil bli avkrevd dokumentasjon på utført vedlikehold.

* Force Majeure: Ekstraordinær hendelse eller omstendighet utenfor partenes (produsentens og brukerens) kontroll, slik som flom, krig, opprør og naturkatastrofer.

Certificate of Conformity

Certificate No. : HTT202207072L-1
Applicant : JIANGSU YINGHE INDUSTRY&TRADING CO., LTD.
Applicant Address : North Taizhou Road, Economic Development Zone,
Shuyang, Jiangsu, China
Manufacturer : JIANGSU YINGHE INDUSTRY&TRADING CO., LTD.
Manufacturer Address : North Taizhou Road, Economic Development Zone,
Shuyang, Jiangsu, China
Product : Electric Truck Dumper
Model No. : ETD120, ETD150
Trademark : N/A

The following products have been tested by us with listed standards and found in compliance with the council LVD (Low Voltage Directive) 2014/35/EU. It is possible to use CE marking to demonstrate the compliance with this Low Voltage Directive.

Test standards:	Report(s) Number	Issued By	Issued Date
EN 60335-1:2012+A11:2014+A13:2017 +A1:2019+A14:2019+A2:2019	HTT202207072LR-1	HTT	Jul.12,2022

This certificate of conformity is not transferable and based on an evaluation of a sample of the above mentioned product.



Authorized Signer:

Kevin Yang
Kevin Yang/Senior Manager



Date: Jul.12,2022

Certificate of Conformity

Certificate No. : HTT202207072E
Applicant : JIANGSU YINGHE INDUSTRY&TRADING CO., LTD.
Applicant Address : North Taizhou Road, Economic Development Zone,
Shuyang, Jiangsu, China
Manufacturer : JIANGSU YINGHE INDUSTRY&TRADING CO., LTD.
Manufacturer Address : North Taizhou Road, Economic Development Zone,
Shuyang, Jiangsu, China
Product : Electric Truck Dumper
Model No. : ETD120, ETD150
Trademark : N/A

The following products have been tested by us with listed standards and found in compliance with the council EMC 2014/30/EU. It is possible to use CE marking to demonstrate the compliance with this EMC.

Test standards:	Report(s) Number	Issued By	Issued Date
EN IEC 55014-1: 2021 EN IEC 55014-2:2021 EN IEC 61000-3-2: 2019 EN 61000-3-3:2013+A1:2019	HTT202207072ER	HTT	Jul.12,2022

This certificate of conformity is not transferable and based on an evaluation of a sample of the above mentioned product.



Authorized Signer:

Kevin Yang
KevinYang/Senior Manager



Date: Jul.12,2022

Certificate of Conformity

Certificate No. : HTT202207072L-2
Applicant : JIANGSU YINGHE INDUSTRY&TRADING CO., LTD.
Applicant Address : North Taizhou Road, Economic Development Zone,
Shuyang, Jiangsu, China
Manufacturer : JIANGSU YINGHE INDUSTRY&TRADING CO., LTD.
Manufacturer Address : North Taizhou Road, Economic Development Zone,
Shuyang, Jiangsu, China
Product : Electric Truck Dumper
Model No. : ETD120, ETD150
Trademark : N/A

The certificate of conformity is based on an evaluation of a sample of the above-mentioned product. Technical report and documentation are at the applicant's disposal. This is to certify that the tested sample is in conformity with all requirements of EU Machinery Directive 2006/42/EC & Low Voltage Directive 2014/35/EU, the certificate does not imply assessment of the production and does not permit the use of Lab's logo. The applicant of the certificate is authorized to use this certificate in connection with EC declaration of conformity to the Directive.

Test standards:	Report(s) Number	Issued By	Issued Date
EN ISO 12100:2010 EN 60204-1:2018	HTT202207072LR-2	HTT	Jul.12,2022

This certificate of conformity is not transferable and based on an evaluation of a sample of the above mentioned product.



Authorized Signer:

Kevin Yang
Kevin Yang/Senior Manager



Date: Jul.12,2022

Shenzhen HTT Technology Co.,Ltd. Web: www.httprc.com

TEL: 0755-23595200 FAX: 0755-23595201 Hotline: 400-6655-351 Mail: info@httprc.com
1F, B Building, Huafeng International Robotics Industrial Park, Gushu, Xixiang Street, Bao'an District, Shenzhen, China

Monteringsveiledning

Skann QR koden for å se monteringsvideoen, eventuelt finner man videoen på: montering26412.wee.no



Tips! Sett batteriet til opplading, før man starter monteringen. På den måten har batteriet fått ladet seg opp, før man skal bruke beltetrillebåren for første gang. Husk at batteriet trenger 6 timers opplading før førstegangsbruk / helt til laderen lyser grønt.



Steg 1: Finn frem verktøy

Man bør beregne ca. 1 timers monterings tid. Beltetrillebåren kan monteres på egenhånd, men dersom man har mulighet for å være to personer, er dette absolutt anbefalt for å forenkle monteringen.

Ha fokus på sikkerheten under hele monteringen.

For å montere beltetrillebåren har man behov for følgende verktøy

Nebbtang eller vannpumpetang	Fastnøkler og piper i følgende størrelser
Avbitertang	13mm
Luftkompressor	16mm
Luftpåfyller	30mm*

* Eventuelt en skiftenøkkel.

Legg gjerne batteriet til lading mens monteringen pågår.

Steg 2: Pakk ut og få oversikt over delene

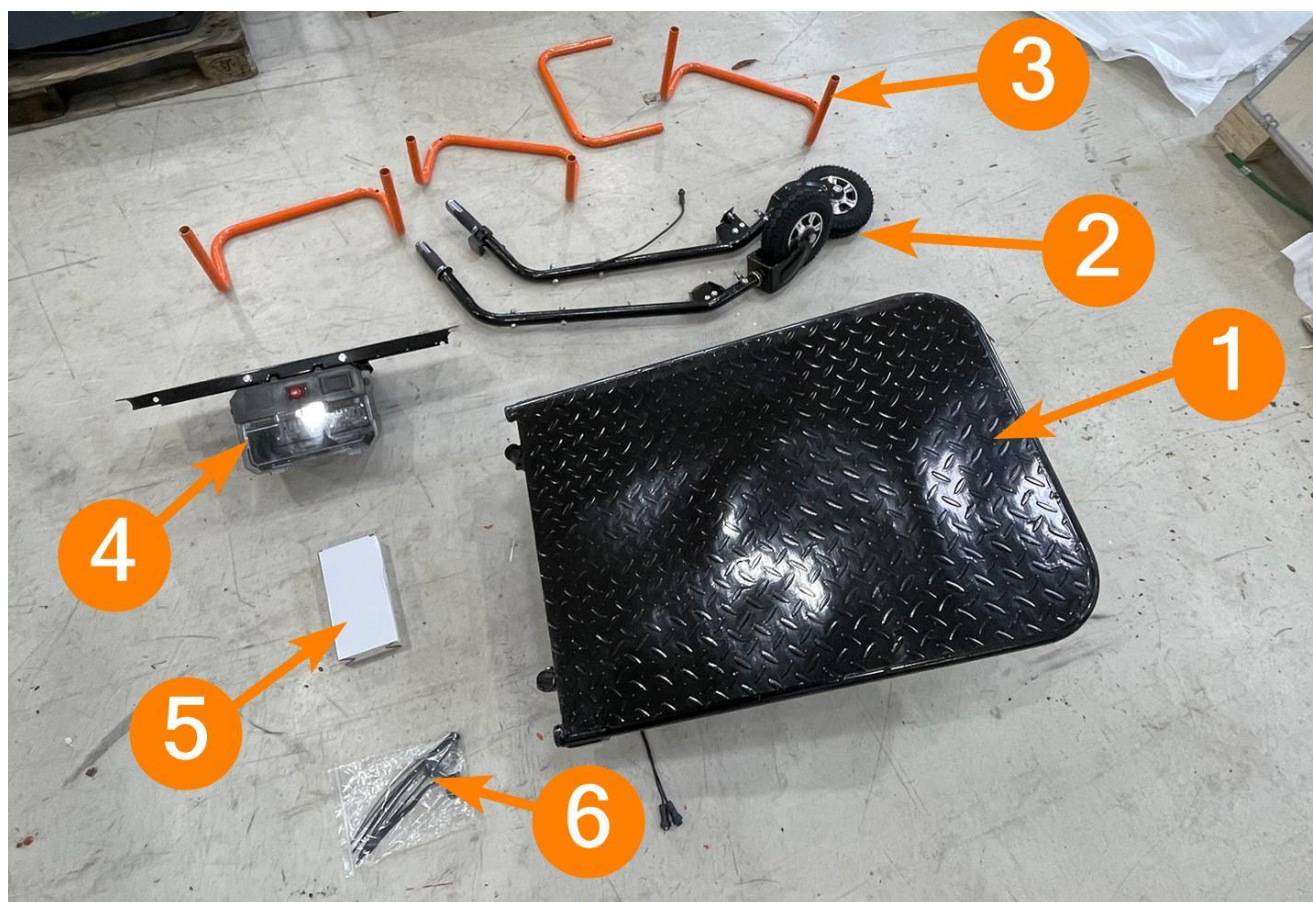

Nr.	Beskrivelse
1	Ramme (lasteplan og belteunderstell)
2	Høyre og venstre håndtak
3	Vanger* (sidevanger, bakre vange og fremre vange)
4	Batterikasse og forsterkningsstag/tverrstag mellom håndtakene
5	Lader
6	Strips
7	Batteri (ikke med på bildet)

* Bakre vange har annen form enn fremre vange og sidevanger. Sidevangene er lengre i bredde enn hva fremre vange er.

Steg 3: Montere håndtakene til rammen

Start med å identifisere høyre og venstre håndtak. Høyre håndtak er utstyrt med fartsregulatoren. Monter deretter håndtakene (#2) til rammen (#1). Bolter og mutterer skal være løst montert på hvert håndtak. Bruk 2 stk. 13mm fastnøkler for å stramme til bolt og mutter.



Steg 4: Montere tverrstag med batterikasse til håndtakene

Med håndtakene påmontert, kan man montere på tverrstaget (#4) som skal mellom håndtakene. Tverrstaget forsterker konstruksjonen til håndtakene, samt at batterikassen er montert til dette tverrstaget. Bolt og mutter for å feste tverrstaget til håndtakene finner man løst montert på håndtakene.

Bolt og mutter strammes til med 2 stk. 13mm fastnøkler.



Steg 5: Koble til elektriske ledninger

Deretter kobler man de elektriske ledningene fra fartsregulatoren og drivmotoren til batterikassen. Det er totalt 3 stk. stikk/koblinger som skal kobles til batterikassen underside. Hver kobling/stikk har ulik antall terminaler, slik at det ikke vil være mulig å montere feil.

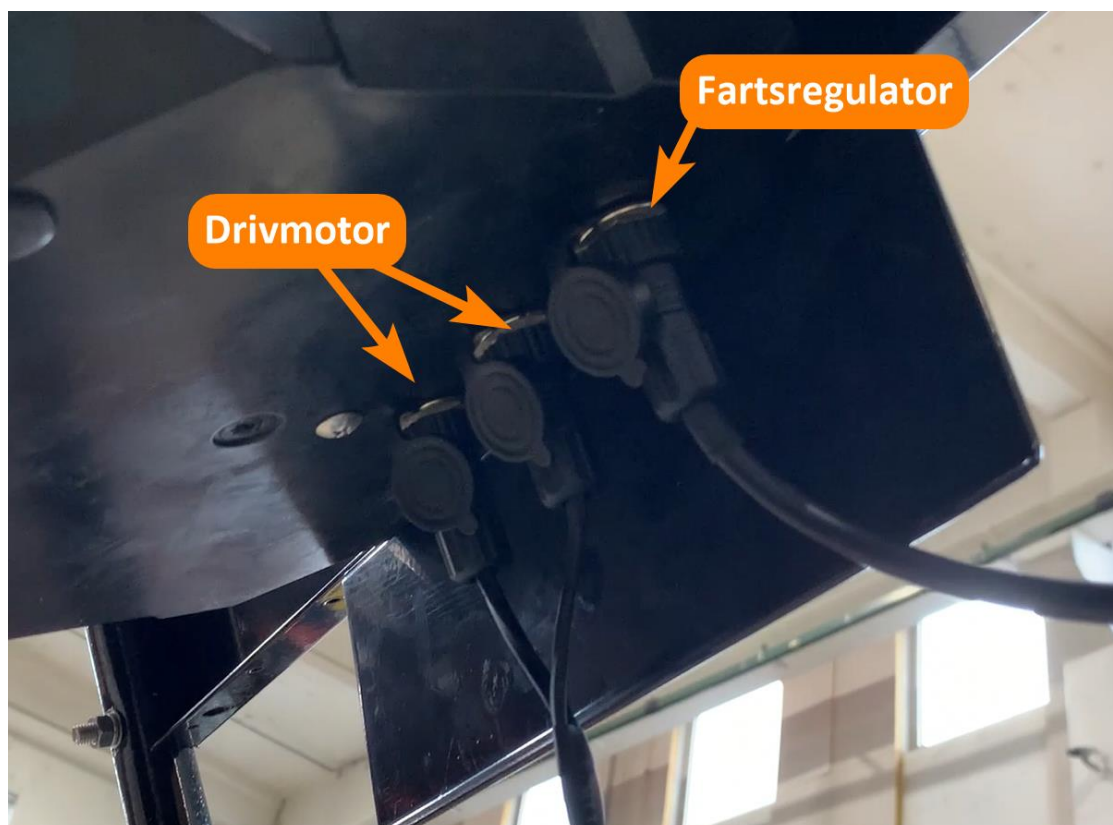

Steg 6: Montere på vanger

Vangene (#3) kan deretter monteres til rammen (#1). Vangene plasseres i spor som man finner på undersiden av lasteplanet. Merk at det er forskjell mellom bakre, fremre og sidevanger. Plasser vangene i sine spor, og deretter stram til rattskruen, slik at vangen ikke løsner under bruk. Vangene er avtagbare og uttrekbare, slik at man oppnår større lasteflate.



Steg 7: Strips fast løse ledninger

Vipp beltetrillebåren opp på høykant, slik at den hviler på fremre vange. Bruk deretter strips (#6) til å stripse ledningen fra drivmotoren til rammen, for å unngå at ledningen skal hektes fast i noe, eller tvinnes inn i drivmotoren. Plasser ledningen på en slik måte at den er beskyttet, og ikke kan hektes fast i noe. Strips deretter ledningen og bruk en avbiter til å klippe bort enden av stripsen.



Steg 8: Beltestramming

Juster deretter beltet. Sørg for at mutteren på hver side av ledehjulet/strammehjulet er løse, og bruk deretter en 16mm fastnøkkel til å stramme inn bolten som justerer beltestrammingen. Når beltet skal strammes til for første gang, skal avstanden mellom rammen og pressplaten være ca. 25mm.

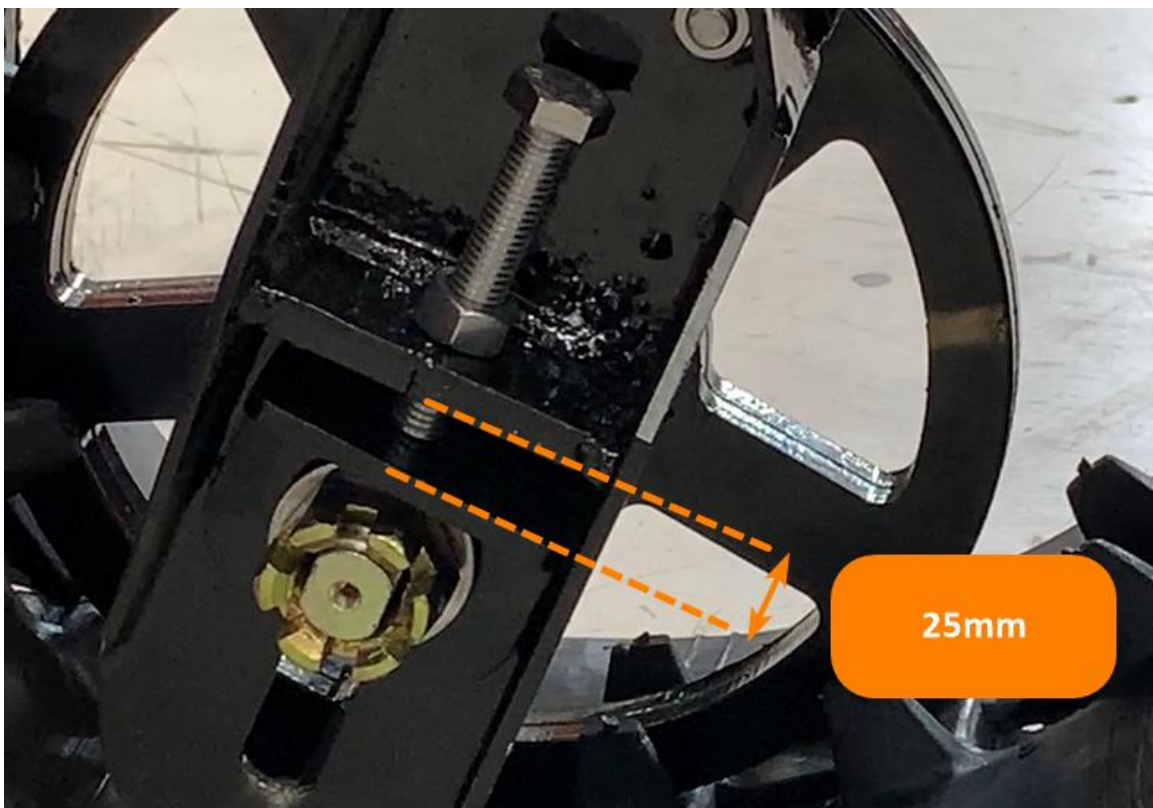

Når beltestrammingen er gjennomført, strammer man til mutteren til justeringsbolten med en 16mm fastnøkkel.

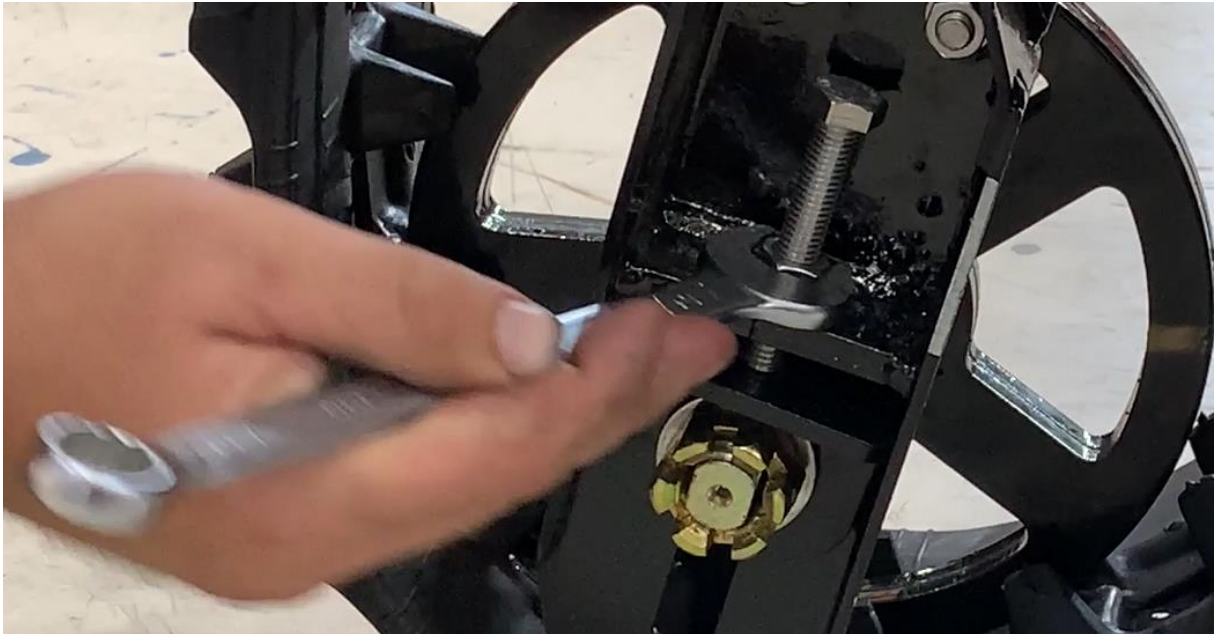

Deretter kan man også stramme til mutteren på hver side av ledehjulet/strammhjulet. Mutteren strammes til med en 30mm fastnøkkel (evt. bruk en skiftenøkkel).



Sett deretter i saksespilten, slik at mutteren ikke løsner under bruk. Bruk en nebbtang/vannpumpetang til å bøye saksespilten på plass.

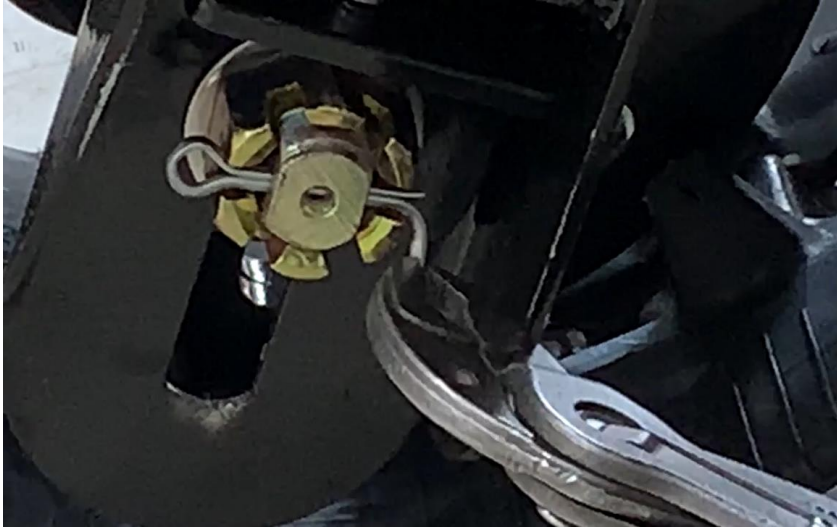

Steg 9: Ferdigstilling

Koble deretter batteriet (#7) fra laderen (#5), og deretter plasser batteriet i batterikassen. Trykk på av/på bryteren og gjennomfør prøvekjøring av beltetrillebåren, for å se til at alt fungerer slik det skal. Se til at beltetrillebåren kjører fremover og bakover, at parkeringsbremsen fungerer, og at man kan bruke Eco og Turbo modus til å begrense farten. Husk å kontrollere dekktrykket i bakhjulene før beltetrillebåren tas i bruk.

