

SZCZEGÓŁ B

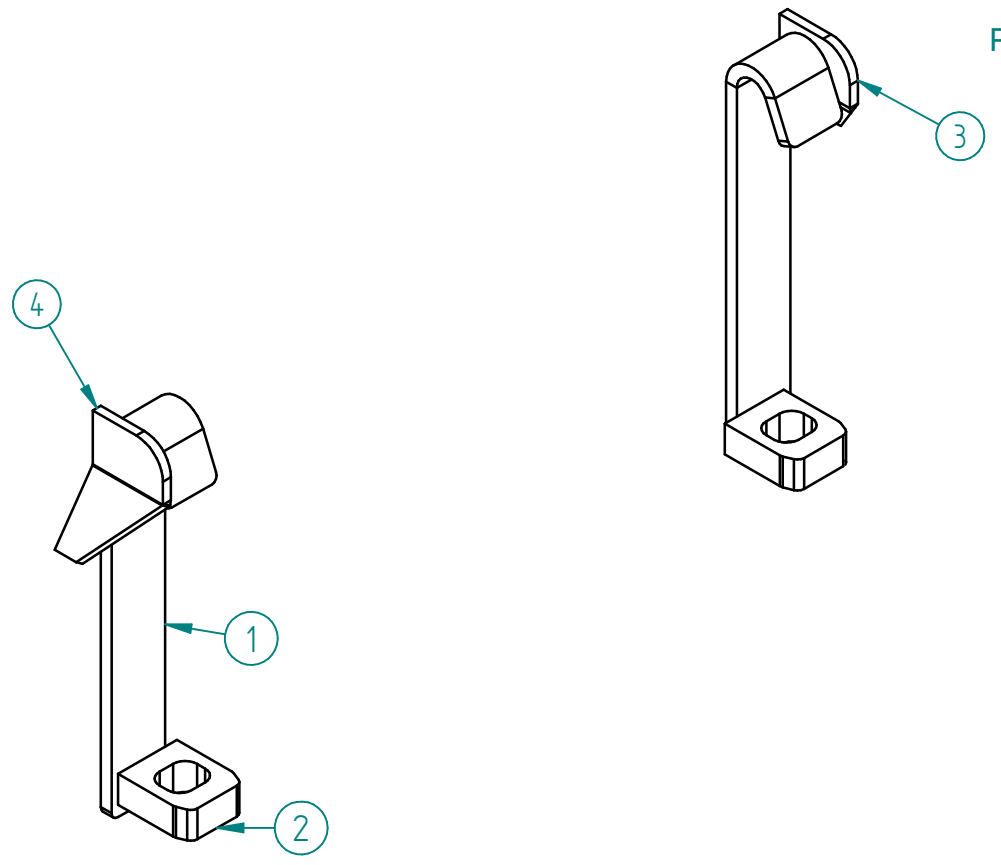

Uwagi:
 1) Do składania użyć przyrząd XB154_A_R01
 2) Sprawdzić przyrządem XB154

Nr.	Nazwa pliku	Materiał	Grubość	Ilość
1	M27_02_R01	S355 J2	8,00	2
2	M27_03_R01	S355 J2	20,00	2
3	M27_04_R01	S355 J2	6,00	1
4	M27_05_R01	S355 J2	6,00	1

1		Błąd: brak odniesienia			
Lp.	Rodzaj prefabrykatu	Materiał	grubość średnica	Uwagi	
Projektował:	technolog.7	26.12.2023	INDEKS		
Sprawił:	M. Stępnakowski	KOŁASZEWSKI			
Zatwierdził:	M. Borzestowski	Metoda rztowania	Format	Podziałka	Masa
Technolog:	Joanna	13.03.2024	1:2	2,384 kg	Ilość sztuk
Imię i nazwisko		Data	Podpis	Nazwa przedmiotu	
				M27 (Avant duży)	
				Nr rysunku	
				M27_00_R01.asm	
				Nr ark.	

*Odczyty liniowych i kątowych wymiarów nietolerowanych wg PN-EN 12789-1:1999
 *Odczyty nietolerowanych wymiarów ściąg i promieni zaokrąglenia wg PN-EN 20286-1:1996
 **Tolerancje ogólne dotyczące konstrukcji spawanych PN-EN ISO 13920 - AE